

Universal- + **BÜRKLE SCHÖCK**

Steuertransformatoren

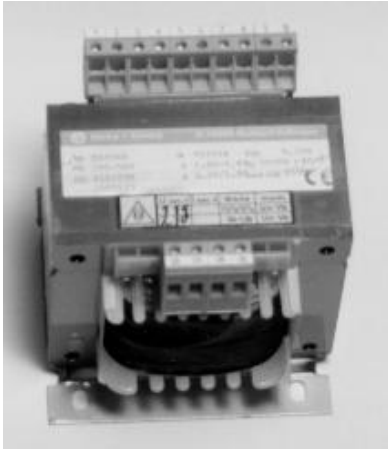

UL[®]
US
UL - gelistetes Iso. - System
File - No. E216181

ab Lager lieferbar

nach EN 61558-2-4
(Steuertransformatoren)

Technische Information:

- Ein Transformator für alle gängigen Eingangsspannungen von 200V - 600V.
- Gute galvanische Trennung zwischen Primär- und Sekundärwicklung, mit mehreren tausend Volt geprüft
- Stückgeprüft mit CE-Zeichen.
- Qualität hat für uns höchste Priorität, deshalb sind wir seit 1994 nach DIN EN ISO 9001 zertifiziert.



Eingangsspannungen: 200/210/220/230/240/250/350/360/370/380/390/400/410/420/430/440
450/460/470/480/490/500/510/520/530/540/550/560/570/580/590/600 V

Ausgangsspannungen: 115 / 230 V

Bestellnummern:

 + BÜRKLE SCHÖCK	Bestellnummer Eingangsspannung 200V - 600V
Leistung in VA	Ausgangsspannung 115V / 230V
100	1006023
250	2506023
500	5006023
800	8006023
1000	10006023
1600	16006023
2500	25006023

Auf Wunsch andere Ausgangsspannungen
gegen geringen Aufpreis schnell lieferbar.

Transformatoren bis 160VA können gegen geringen
Mehrpreis mit einer Schnappbefestigung für DIN-
Hutprofilschiene geliefert werden.

Spezielle Wünsche wie Klemmen mit Flachsteckanschluß, Sicherungsklemmen und Schnappbefestigungen
geben Sie bitte gesondert bei der Bestellung an.

BEI TRANSFORMATOREN DROSSELN STROMVERSORGUNGEN NUR BÜRKLE+SCHÖCK-PRODUKTE

TELEFON 0711/7837-100



TELEFAX 0711/7837-129

Maßbild

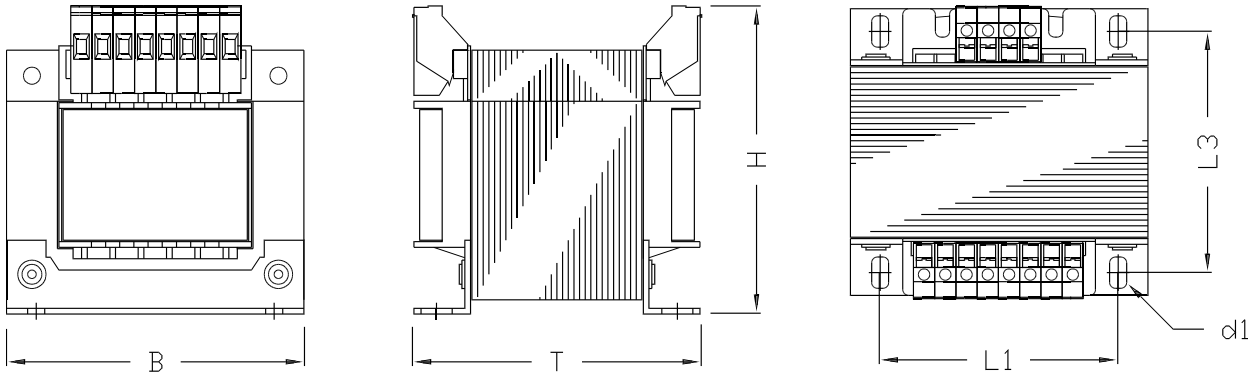

Technische Information:

- **Anschlußklemmen gut zugänglich und berührungssicher** nach BGV A3 (VBG4).
- Anschlußquerschnitte entsprechen den Stromstärken.
- Alle Transformatoren haben **Fußbefestigungen nach DIN-Norm zur einheitlichen Vormontage**.
- Transformatoren bis einschließlich 160VA können zur schnellen Montage auch mit einer **Schnappbefestigung für die DIN - Hutprofilschiene** gegen Aufpreis geliefert werden.
- **Absicherungen ein- und ausgangsseitig** sind auf Wunsch fertig verdrahtet gegen Mehrpreis lieferbar.
- **Geringer Einschalttrush** und somit geeignet für Motorschutzschalter für induktive Belastung.
- Transformatoren zur **Verminderung der Brummgeräusche** und Erhöhung der Isolation mit **Gießharzlack vakuumimprägniert**.
- Schutzart IP00 Einbau bis IP21 Isolationsklasse T40/F

Maßtabelle

Leistung S in VA	uk in %	S bei cosφ 0,5 in VA	Δu in %	B	T	H	L1	L3	d1	ca. Gewicht in kg
100	7,8	265	8,1	88	88	98	64	63	4,5	2,0
250	5,0	770	5,1	110	105	115	84	83	5,5	4,0
500	4,1	1870	4,2	155	115	140	120	91	5,5	7,0
800	3,4	3100	3,5	155	135	140	120	108	6,5	8,5
1000	3,4	3500	3,5	155	155	140	120	108	6,5	9,1
1600	3,2	4600	3,3	180	168	178	155	130	11,0	16,5
2500	3,0	6900	3,1	198	200	205	155	148	11,0	28,0

Maße sind ca. Maße in mm

Änderungen vorbehalten

Transformatoren aller Art von 1VA - 630kVA, **Stromversorgungen**, **Drosseln** und vieles mehr im Bereich **Induktivitäten** stellen wir speziell für Sie her. Für uns zählt nicht nur gute Qualität in der Produktion, sondern eine unserer wichtigsten Aufgaben sehen wir in der intensiven Beratung unserer Kunden. Fragen Sie bei uns an, wir helfen Ihnen !

Beachten Sie auch unser großes Lagerprogramm: Steuertransformatoren, Stromversorgungen, Netzgeräte stabilisiert der Baureihe FN, Netzgeräte primärgetaktet der Baureihe BüTop.

Wir fertigen für Sie: Luft-, Saug-, Glättungs-, Filter-, Zwischenkreis-, Sieb-, Anoden- und Sternpunktdrosseln.

**BÜRKLE + SCHÖCK
TRANSFORMATOREN GMBH
GEWERBESTR. 38
70565 Stuttgart**

TELEFON 0711/7837-100



TELEFAX 0711/7837-129